



# CHOCOLAT

design Raffaella Morosini





# CHOCOLAT VERA EMOZIONE

CHOCOLAT È UNO SCRIGNO DI VETRO E LUCE.  
CHOCOLAT È PENSATA PER I MAESTRI CIOCCOLATIERI CHE DESIDERANO DARE  
IMPORTANZA AI PROPRI CAPOLAVORI CON UN'ESPOSIZIONE DA VERA E PROPRIA  
GIOIELLERIA: UNA TECA DI VETRO E LUCE IN CUI OGNI PRALINA È ILLUMINATA  
ED ESALTATA SINGOLARMENTE IN MODO DA COINVOLGERE  
TUTTI I SENSI DELL'OSSERVATORE.

**CHOCOLAT: REAL EMOTION**  
Chocolat is a glass lit casket.  
Chocolat is conceived for the master  
chocolate makers wanting to give  
importance to their masterpieces,  
with a real and proper jeweller type  
display: a theca of glass and light  
in which every praline is individually  
lit and enhanced in order to involve  
all the senses of the observer.

**CHOCOLAT : UNE VÉRITABLE ÉMOTION**  
Chocolat est un écrin de verre et de  
lumière. Chocolat est pensé pour  
les maîtres chocolatiers désirant donner  
de l'importance à leurs chefsd'oeuvre  
avec une exposition digne d'une bijouterie:  
un écrin de verre et de lumière où  
chaque praline est illuminée et exaltée  
une par une de manière à intéresser  
tous les sens de l'observateur.

**CHOCOLAT: ECHE EMOTIONEN**  
Chocolat ist ein Schmuckkästchen  
aus Glas und Licht. Chocolat wurde  
für die Meister der Schokoladenkunst  
entwickelt, die ihren Werken Bedeutung  
verleihen möchten, indem diese  
wie Juwelen ausgestellt werden:  
eine Theke aus Glas und Licht, in der jede  
Praline beleuchtet wird und einzeln zur  
Geltung kommt, so dass alle Sinne des  
Beobachters angesprochen werden.

**CHOCOLAT: VERDADERA EMOCIÓN**  
Chocolat es un escriño de vidrio y luz.  
Chocolat ha sido estudiada para  
los maestros chocolateros que desean  
dar importancia a sus obras maestras  
con una verdadera exposición de joyería:  
una teca de vidrio y luz donde cada  
bombón está iluminado y acentuado  
individualmente para fascinar todos  
los sentidos del observador.



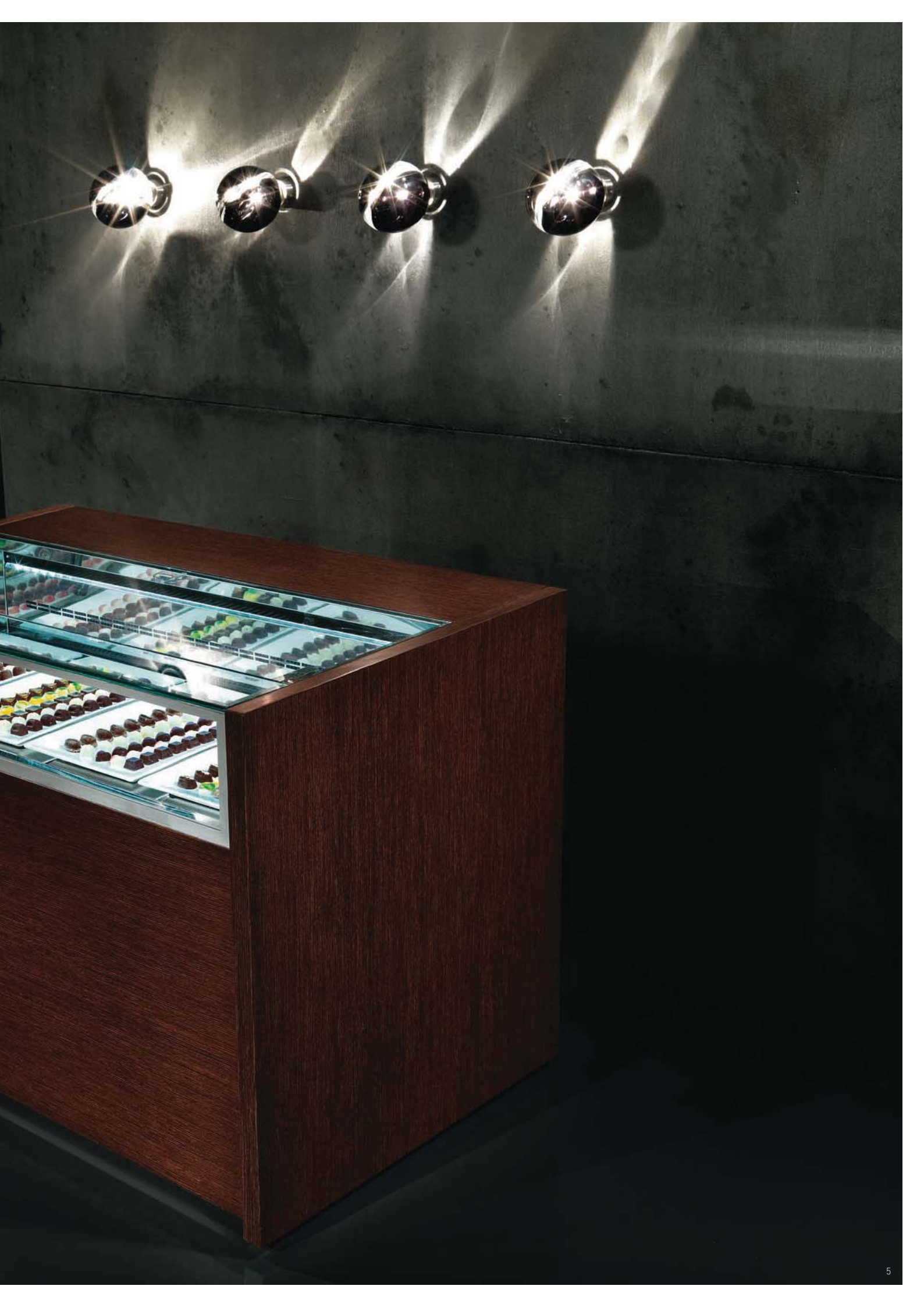

# CHOCOLAT



CHOCOLAT È UNA VETRINA FREE-STANDING,  
MA È POSSIBILE CANALIZZARE DUE O PIÙ VETRINE  
PER CREARE COMPOSIZIONI DI GRANDE FASCINO E APPEAL.



Chocolat is a free-standing display case, but it is possible to connect two or more display cases to create greatly fascinating and appealing compositions.

Chocolat est une vitrine free-standing mais il est possible de canaliser deux ou plusieurs vitrines pour créer de merveilleuses compositions captivantes.

Chocolat ist eine freistehende Vitrine; es können jedoch zwei oder mehr Vitrinen so angeordnet werden, dass faszinierende Kompositionen kreiert werden.

Chocolat es una vitrina autónoma, pero es posible canalizar dos o más vitrinas para crear composiciones de gran encanto y fascinación.

# TECNOLOGIA

TECHNOLOGY / TECHNOLOGIE / TECHNOLOGIE / TECNOLOGÍA



**PANNELLO COMANDI.**  
Controls panel.  
Panneau des commandes .  
Bedienpult.  
Panel de mandos.



**CASSETTO NEUTRO PER VASSOI, NASTRI, CONFEZIONI.**  
Neutral drawer for trays, ribbons, packages.  
Tiroir neutre pour plateaux, rubans et ballotins.  
Neutrale Lade für Tablett, Bänder, Verpackungen.  
Cajón neutro para bandejas, cintas, envases.



**FINTO CASSETTO CON TAGLI PER AERAZIONE MOTORE.**  
False drawer with cuts for motor ventilation.  
Faux-tiroir avec échancrure pour l'aération du moteur.  
Fiktive Schublade mit Öffnungen für die Motorlüftung.  
Falso cajón con aperturas para aireación del motor.

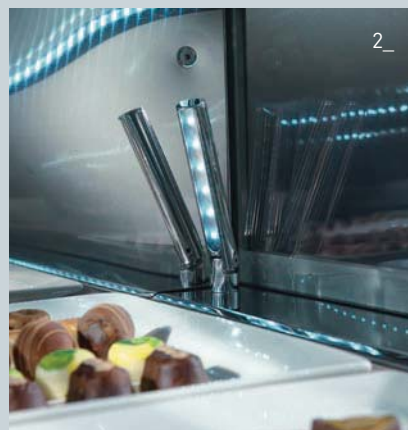

1\_ ILLUMINAZIONE DI SERIE LATO OPERATORE E LATO CLIENTE.  
2\_ OPTIONAL: DUE FARETTI A LED ORIENTABILI AI LATI DEL PIANO ESPOSITIVO.

1\_ Series lighting operator side and client side.  
2\_ Optional: 2 adjustable LED spotlights at the side of the display shelf.

1\_ Éclairage de série côté opérateur et côté client.  
2\_ En option : 2 spots à LED orientables sur les côtés du comptoir d'exposition.

1\_ Serienmäßige Beleuchtung sowohl auf der Bediener- als auch auf der Kundenseite.  
2\_ Sonderzubehör: 2 schwenkbare LED - Strahler an den Seiten der Ausstellungsfläche.

1\_ Iluminación de serie lado del operador y lado del cliente.  
2\_ Opcional: 2 focos de LED orientables a los costados del plano de exposición.





**APERTURA VETRO CON PISTONI.**

Glass opening with pistons.

Ouverture de la vitre à pistons.

Die Scheiben werden mit Kolben geöffnet.

Apertura vidrio con pistones.



**CHOCOLAT È DUE VETRINE IN UNA: INFATTI, LA STESSA VETRINA PUÒ FUNGERE DA PRALINERIA (+14°C, 45% U.R. MAX) O DA PASTICCERIA (+4°/+8°C), SEMPLICEMENTE REGOLANDO IL PANNELLO COMANDI IN TEMPERATURA E UMIDITÀ.**

Chocolat is two display case in one: the same display case can work as praline display case (+14°C, 45% MAX R.H.) or as patisserie display case (+4°/+8°C), by simply adjusting the controls panel in temperature and humidity.

Chocolat est deux vitrines en une : en effet la même vitrine peut servir de confiserie (+14°C, 45% U.R. MAX) ou de pâtisserie (+4°/+8°C), en réglant tout simplement la température et l'humidité sur le panneau des commandes.

Chocolat bedeutet zwei Vitrinen in einer: dieselbe Vitrine kann sowohl als Pralinentheke (+14°C, 45% max. rel. Luftfeuchtigkeit) als auch für Pasticceria (+4°/+8°C) fungieren, indem einfach auf dem Bedienpult die Temperatur und Feuchtigkeit reguliert werden.

Chocolat está compuesta por dos vitrinas: de hecho la misma vitrina se puede utilizar como pralinería (+14°C, 45% H.R. MÁX.) o como pastelería (+4°/+8°C), es suficiente regular la temperatura y humedad en el panel de mandos.



**OPTIONAL: ILLUMINAZIONE A LED TRA PANNELLATURA E ZOCCOLO.**

Optional: LED lighting between panelling and base.

En option: éclairage à LED entre les panneaux et le socle.

Sonderzubehör: LED - Beleuchtung zwischen Verkleidung und Sockel.

Opcional: iluminación de LED entre los paneles y el zócalo.



**PIANO LAVORO DISPONIBILE NELLE TRE FINITURE: MULTISTRATO IMPIALLACCIATO DI BETULLA TINTO; MARMO, GRANITO O AGGLOMERATO; OPPURE ACCIAIO INOX LUCIDO.**

Work shelf available in three finishes: painted birch veneered multilayer; marble, granite or agglomerate; or polished stainless steel.

Plan de travail disponible en trois finitions: multicouche plaquée de bouleau teinté ; marbre, granit ou aggloméré, ou en acier inox brillant.

Die Arbeitsfläche ist in drei Feinbearbeitungen erhältlich: mehrschichtig mit farbigem Buchenfunier; Marmor, Granit oder gemischt; polierter Edelstahl.

Plano de trabajo disponibles en tres acabados: multicapa de abedul teñido chapado; mármol, granito o aglomerado; o acero inoxidable brillante.

# SEZIONE

SECTION / SECTION / QUERSCHNITT / SECCION

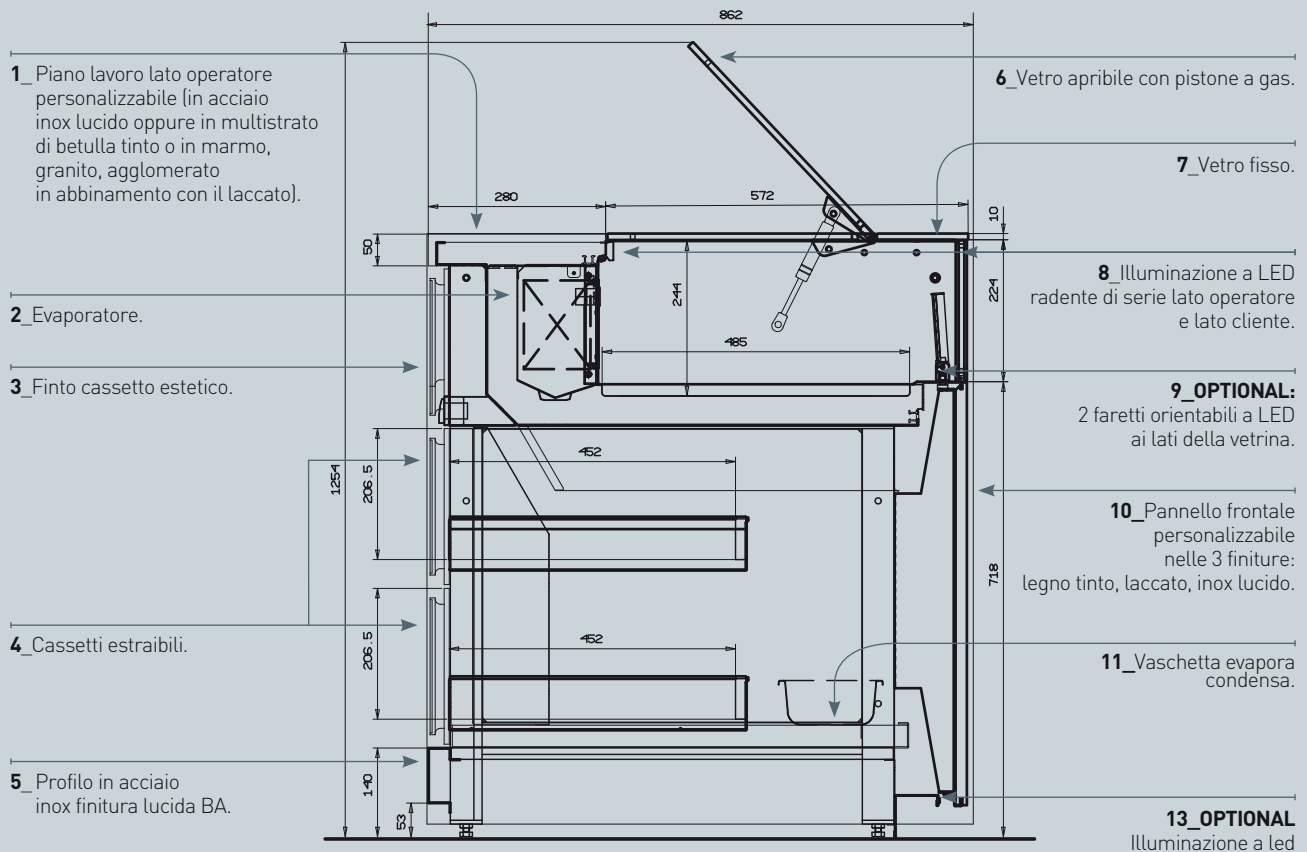

- 1\_ Customizable server's work surface (in polished stainless steel, tinted multi-layer birch or marble, granite, agglomerate with lacquer).
- 2\_ Evaporator.
- 3\_ Aesthetic false drawer.
- 4\_ Extractable drawers.
- 5\_ Stainless steel profile.
- 6\_ Gas-piston operated window.
- 7\_ Fixed glass.
- 8\_ Standard grazing LED lighting on the server's and customer's side.
- 9\_ Optional devices: 2 adjustable LED lights at the sides of the display case.
- 10\_ Front panel with your choice of finish: tinted wood, lacquered or polished stainless steel.
- 11\_ Condensation evaporation tub.
- 12\_ Optional: LED lighting.

- 1\_ Plan de travail côté opérateur personnalisable (en acier inox brillant ou en multistrate de bouleau teint ou marbre, granit, aggloméré assorti avec le laqué).
- 2\_ Évaporateur
- 3\_ Faux tiroir esthétique.
- 4\_ Tiroir extractible.
- 5\_ Profil en acier inox finition brillante BA.
- 6\_ Verre ouvrant avec piston à gaz.
- 7\_ Verre fixe.
- 8\_ illumination par LED de série côté opérateur et côté client.
- 9\_ Optionnel: 2 éclairages orientables sur les côtés de la vitrine.
- 10\_ Panneau frontal personnalisable dans les finitions suivantes: bois teint, laqué, inox brillant.
- 11\_ Bac d'évaporation des eaux de condensation.
- 12\_ Optionnel: illumination par LED.

- 1\_ Auf der Bedienungsseite ist die Arbeitsplatte lieferbar in Edelstahl oder gefärbtes Birkenholz-Multiplexplatte oder aus Marmor, Granit, Agglomerat in Verbindung mit der lackierten Verkleidung.
- 2\_ Verdampfer.
- 3\_ Ästhetische Künstliche Schublade.
- 4\_ Ausziehbare Schubladen.
- 5\_ Profil aus rostfreiem glänzendem BA Edelstahl.
- 6\_ Öffnung der Scheiben mittels Zylinderkolben.
- 7\_ Feste Glasscheibe.
- 8\_ Streifende LED Beleuchtung auf Bedienungsseite und Kundenseite.
- 9\_ Als Option 2 richtbare LED Lichte an der Vitrinenseiten.
- 10\_ Frontverkleidung in 3 Ausführungen lieferbar: gefärbtes Holz, lackiert, glänzende Edelstahl.
- 11\_ Kondenswasserverdampfwanne.
- 12\_ Als Option: LED Beleuchtung.

- 1\_ Plano de trabajo lado operador personalizable (en acero inox lucido o en multiestrato de abedul teñido o en marmol, granito, silestone a juego con el lateral lacado).
- 2\_ Evaporador.
- 3\_ Simulación cajón estético.
- 4\_ Cajones extraíbles.
- 5\_ Perfil en acero inox terminacion lucida BA.
- 6\_ Vidrio apertura con pistones de gas.
- 7\_ Vidrio fijo.
- 8\_ Iluminación a LED de serie lado operador y lado cliente.
- 9\_ Opcional: 2 faros orientables en LED a los lados de la vitrina.
- 10\_ Panel frontal personalizable en 3 terminaciones: madera teñida, lacado, inox lucido.
- 11\_ Cuba de evaporación humedad de condensación.
- 12\_ Opcional: Iluminación con LED.

# RETRO LATO OPERATORE

BACK - SERVER'S SIDE / ARRIERE CÔTÉ OPÉRATEUR / RÜCKTEIL BEDIENTUNGSSEITE / TRASERA LADO OPERADOR

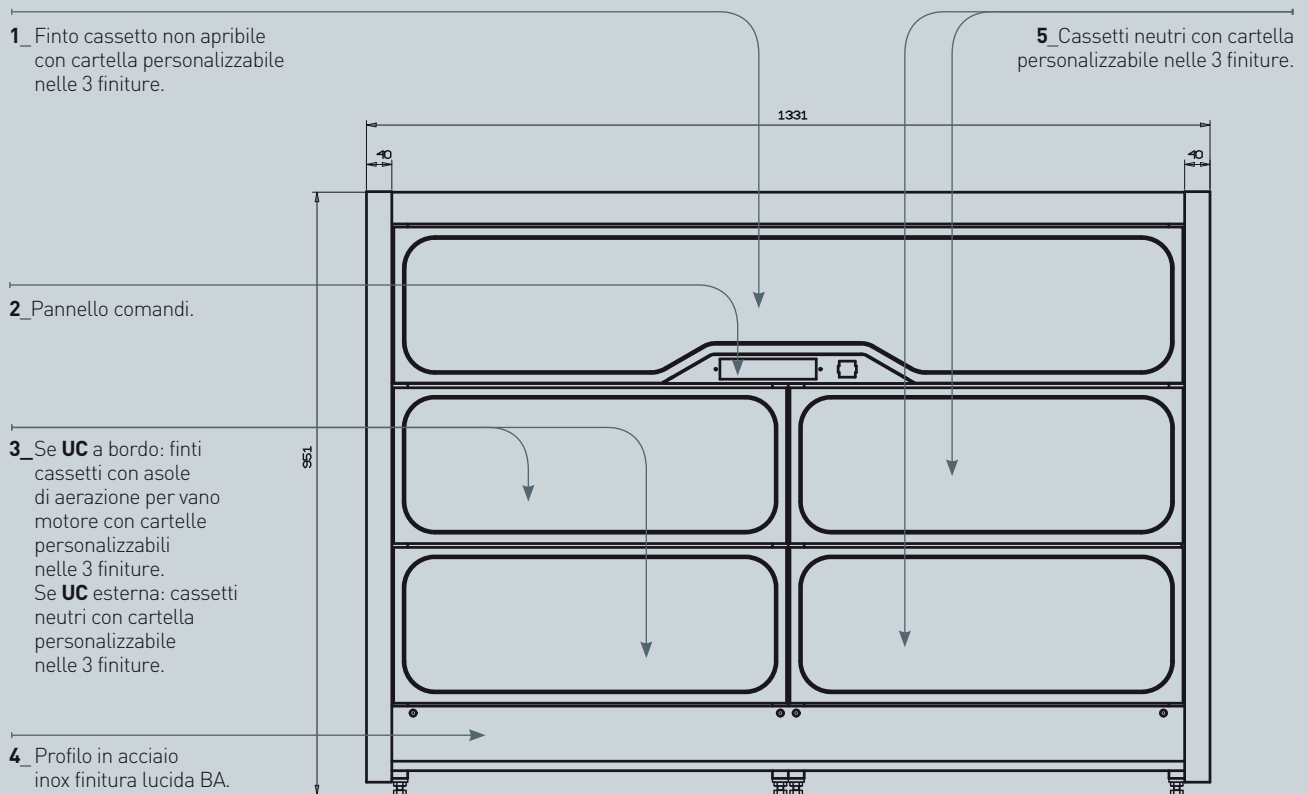

1\_ Finto cassetto non apribile con cartella personalizzabile nelle 3 finiture.

5\_ Cassetti neutri con cartella personalizzabile nelle 3 finiture.

2\_ Pannello comandi.

3\_ Se **UC** a bordo: finti cassetti con asole di aerazione per vano motore con cartelle personalizzabili nelle 3 finiture. Se **UC** esterna: cassetti neutri con cartella personalizzabile nelle 3 finiture.

4\_ Profilo in acciaio inox finitura lucida BA.

1\_ False drawer with front customizable in one of three finishes.

2\_ Control panel.

3\_ With on-board **CU**: false drawers with fronts customizable in one of 3 finishes. With external **CU**: neutral drawers with fronts customizable in one of 3 finishes.

4\_ Stainless steel profile with polished BA finish.

5\_ Neutral drawers with fronts customizable in one of 3 finishes.

1\_ Faux tiroir non ouvrable avec façade personnalisable dans les 3 finitions.

2\_ Panneau de commandes.

3\_ Si le groupe est logé: faux tiroirs avec grille d'aération pour le logement moteur avec façade personnalisable dans les 3 finitions. Si le groupe est à distance: tiroirs neutres avec façade personnalisable dans les 3 finitions.

4\_ Profil en acier inox finition brillante BA.

5\_ Tiroirs neutres avec façade personnalisable dans les 3 finitions.

1\_ Nicht öffnende künstliche Schublade mit Frontverkleidung in 3 Ausführungen.

2\_ Bedienungstafel.

3\_ Mit eingebautem Kondensatoreinheit: künstliche Schublade mit Lüftung Öse für Kondensatorsraum und mit Frontverkleidung in 3 Ausführungen. Mit externem Kondensatoreinheit: neutrale Schublade mit Frontverkleidung in 3 Ausführungen.

4\_ Profil aus rostfreiem glänzendem BA Edelstahl.

5\_ Neutrale Schublade mit Frontverkleidung in 3 Ausführungen.

1\_ Simulación cajón sin apertura con carta de personalización en las 3 terminaciones.

2\_ Panel mandos.

3\_ En **UC** incorporada: simulación cajones con espacios para aireación para espacio motor con carta personalizable en las 3 terminaciones. En **NUC**: cajones neutros con carta personalizable en las 3 terminaciones.

4\_ Perfil en acero inox terminación lucida BA.

5\_ Cajón neutro con carta personalizable en las 3 terminaciones.

ChoColat è uN pRogEtto  
dEllaRCh. RaffaElla MoRosINI,  
IN CollaBoRaZIoNE CoN Il dIpaRtIMENto  
RICERCa E sVIluppo IfI.

Chocolat has been designed by Raffaella Morosini,  
architect, in collaboration with IfI Research  
and development department.

IL CATALOGO È STATO REALIZZATO  
CON LA COLLABORAZIONE DI:

the catalogue has been produced  
through the collaboration of:

- art direction  
STUDIO STEFANO PIERI GRAPHIC DESIGN

- IFI MARKETING DEPARTMENT

© CopYRIght IfI s.p.a.,  
taVuLLa (pu) Italla, 2010

- TUTTI I DIRITTI RISERVATI  
- all rights reserved

01/2010

si RINGRaZia la VEtRERia Vistosi  
pER la gENtIIE CoNCEssIoNE dEI CoRpl  
IlLuMINaNI dElla ColLEZIoNE:  
poC (design Barbara Maggiolo)

thanks to Vetteria Vistosi for:  
poC (Barbara Maggiolo design)

IfI si RIsERVa Il dIRItto dI appoRtaRE  
ModifiChE al pRodotti IlIustRati IN  
QuEsto Catalogo, IN QualuNQuE MoMENTo  
sENza IoBBIlgo dI pREa VVIsO. IE fINItURE  
RipRodottE IN QuEsto C atalogo soNo  
INDIcatIVE pER IE INEVItaBILI dIffERENZE  
doVutE alla RipRoduZIoNE tIpogRafIc a.

IfI reserves the right to make modifications to the  
products shown in this catalogue at any time without  
prior notice. the finishings shown in this catalogue  
are approximate, as a printed re production causes  
inevitable colour differences.

se VoIEtE RICEVERE gRatulaMENTE la  
doCuMENTaZIoNE sul pRogRaMMI d'aRREdo  
IfI, tEIEfoNatE al NostRo NuMERo VERdE.  
saREMo IIEtI  
dI aCCoNtENtaRVI CoN la MassIma RapIdItà.  
(Il NuMERo RIspoNdE dalle 8,30 alle 12,30  
E dalle 14,30 alle 18,30 saBato EsCluso).

NuMERo VERdE  
800-019059

I CoNCEssIoNaRI IfI soNo sulle p agINE glalle  
alla V oCE aRREdaMENTo BaR.

**ADIMEMBER**

Certified Quality System



**Aishwarya Consolidates Pvt. Ltd.,**  
#19, Frist Floor, 10<sup>th</sup> 'B' Main, 27<sup>th</sup> Cross,  
Third Block Jayanagar, BANGALORE – 560 011, INDIA  
Tel: +91-80-2664 1200/1/2 Fax: +91-80-2664 1204  
E-mail : [aishtek@vsnl.com](mailto:aishtek@vsnl.com) [www.aishwaryaconsolidates.com](http://www.aishwaryaconsolidates.com)

INDUSTRIEIFI®